

Felber

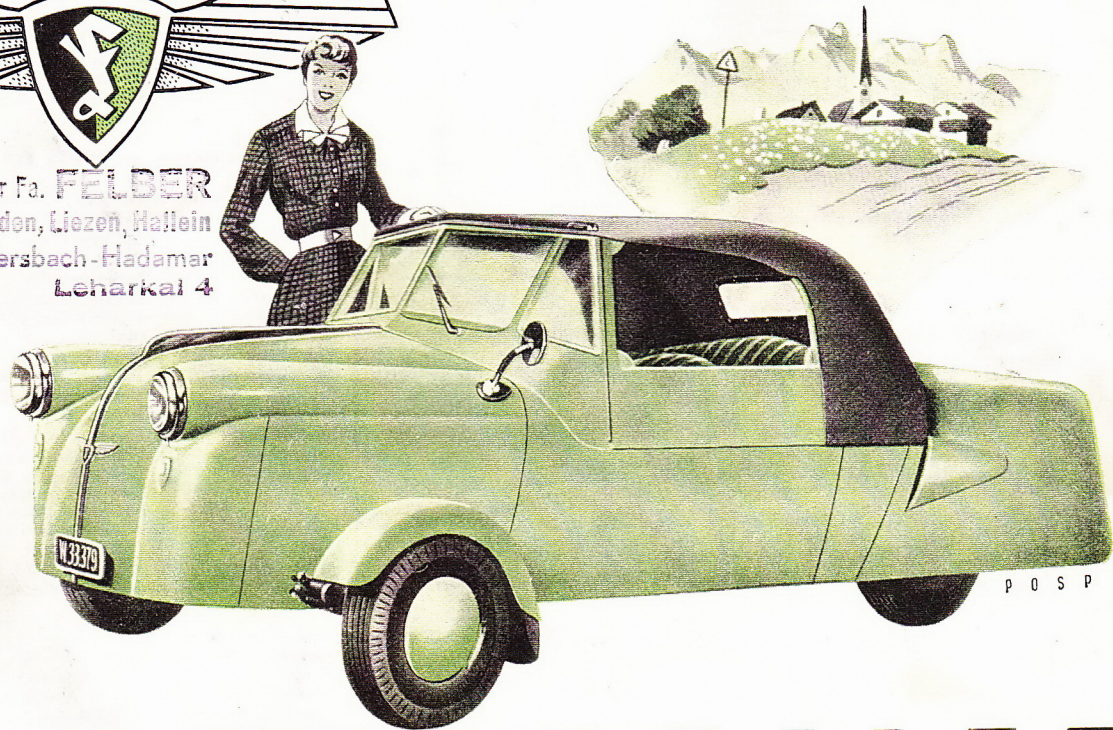

Gebietsvertreter der Fa. **FELBER**
für die Bezirke **Gmunden, Liezen, Hallein**
Ing. **Siegfried Versbach-Hadamar**
Bad Ischl **Leharkal 4**



P O S T

AUTOROLLER

ROLLER - BESCHREIBUNG

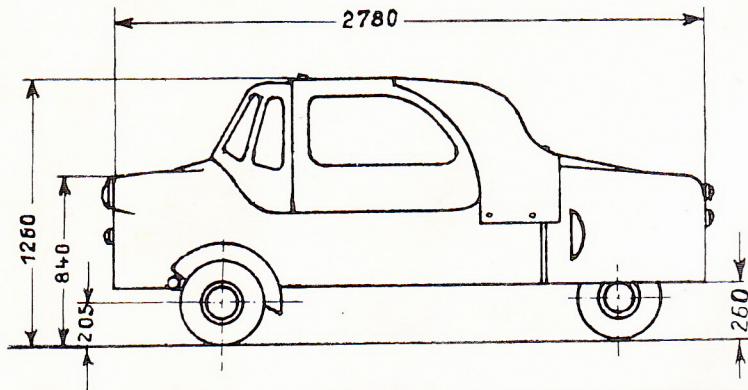

- Motor:** Rotax Famo 400/4
2 Zyl. Zweitakt
- Zylinderanordnung:** Nebeneinander
- Hub:** 66 mm
- Bohrung:** 62 mm
- Volumen:** 398 cm³
- Verdichtung:** 6,5 : 1
- Max. Umdrehung:** pro Minute 5000
- Brems PS:** 15
- Max. Drehmoment:** ca. 3,00 m/kg b. n 3000
- Spez. Literleistung:** 40 PS/Liter
- Steuerung:** Schlitze
- Spülung:** Rotax Schrägstrom — Umkehrspülung
- Kühlung:** Radialgebläse
- Kraftstoff:** Benzin-Ölgemisch 1 : 25
- Vergaser:** 1 Rotax Kolbenschiebervergaser mit Leerlaufeinrichtung und Starthilfe
- Zündung:** Batterie und 2 Spulen
- Zündkerzen:** 18 mm, Wärmewert 175
- Stromquelle:** Dynastart 6 V 150 W
- Batterie:** 6 V 50 ah
- Anlasser:** Siemens Lichtanlaßmaschine 6 V 150 W
- Kupplung:** Vierscheiben Lamellenkupplung
- Kette:** Primär duplex 3/8" × 3/16"
Sekundär duplex 1/2" × 5/16"
beide in Ölbad
- Getriebe:** 4 Gänge vorwärts, 1 Rückwärtsgang, Schaltautomat
- Übersetzung:** 3,3, 1,866, 1,263, 0,869 (Schnellg.)
- Räder:** Geteilte Felgen für Pneu 4,00 × 8

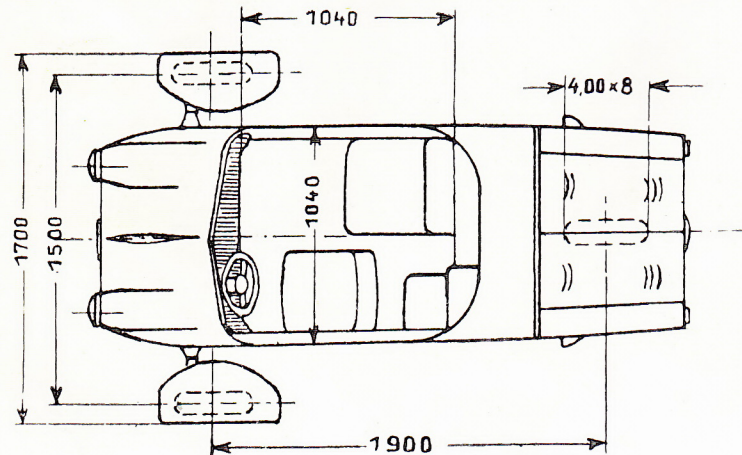

Gewicht leer	kg	340
PS/kg		22,7
Höchstgewicht belastet	kg	540
Benzinverbrauch pro 100 km	Liter	4,5
Höchstgeschwindigkeit	km/h	82

Konstruktions- und Ausführungsänderungen vorbehalten!

Felber-Autoroller

mit Dynastartanlage und Kabriolett-Ausführung

PREIS	S	22.850.—
— 2% SKONTO	S	457.—
ENDPREIS . . .	S	22.393.—

Die nilgrüne Lackierung und Ausstattung sind serienmäßig.

Lieferzeiten: Die Angabe einer Lieferzeit ist nur unverbindlich möglich, da diese vom Eingang der endgültigen Bestellungen abhängig ist.

Zahlungsbedingungen: Bei Bestellaufgabe werden bis zu einem Liefertermin von äußerstens 6 Monaten die Aufträge mit einer Anzahlung von S 1.000.— als endgültig abgeschlossen. 3 Monate vor Auslieferung erfolgt Anzahlung des halben Kaufpreises, Rest bei Lieferung bar.

Über die Durchführung von Kreditkäufen bitten wir beiliegende Vereinbarungen mit dem Kreditinstitut WAG zur Kenntnis zu nehmen.

Führerschein: Zur Lenkung des FELBER-Autorollers ist nur der Führerschein Klasse B erforderlich.

Versicherung: Versicherung der Motorradklasse 250—500 ccm.

Steuer: Steuer der Motorradklasse 250—500 ccm.

Ausstellung und Bestellaufnahme täglich von 7 bis 18 Uhr, Samstag von 9 bis 12 Uhr

Wien XII., Arndtstraße 35

Warum Dreirad?

Daß der Motorroller seine Bewährungsprobe bestanden hat, steht seit langem fest. Von Italien kommend, hat er sich in wenigen Jahren fast die ganze Welt erobert und ist heute aus dem Bild des modernen Großstadtverkehrs nicht mehr wegzudenken. Er dient einem Publikum, das motorisiert sein soll oder muß, das jedoch kein Motorradfahrer sein will und das vielfach aus finanziellen Gründen kein Auto fahren kann. Leute, die sich nie auf den Sattel eines Motorrades gewagt hätten, Männer und Frauen jedes Standes akzeptierten den Roller bedingungslos. Leichte Bedienung, gefällige Form und guter Schutz gegen Straßenschmutz haben ihn zum beliebten Gebrauchsfahrzeug gemacht.

Nach dem alten Rezept „Mit dem Essen kommt der Appetit“ stiegen die Anforderungen dieses Kreises, er erstrebte einen ausreichenden Wetterschutz, den Schutz gegen Regen und Kälte. Diesen Wunsch zu erfüllen, erfordert ein Fahrzeug mit Karosserie und damit beginnt die Entwicklung des Kleinstwagens. Die verschiedensten Kleinstwagen beherrschen nun seit Jahren bereits das Straßenbild verschiedener westeuropäischer Länder, vor allem in solchen, wo die finanzielle Belastung des Motorfahrzeuges nur durch die Anschaffungskosten zum billigen Erzeugnis drängt.

Für Österreich ist eine andere Lage geschaffen. Nicht nur der Anschaffungspreis soll erschwinglich sein, auch die hohen Betriebskosten des Autos (also Vierradfahrzeug) müssen wirtschaftlich auf das Maß eines Motorrades gesetzt werden können. Von diesem Gesichtspunkt betrachtet kommt als österreichisches Fahrzeug nur das Dreiradfahrzeug als wirtschaftlichstes in Frage.

Es erwies sich, daß die Herstellung eines Dreiradfahrzeuges am preiswertesten ist, wobei wesentlich mitbestimmend war, daß die Betriebskosten denen der Kategorie „Motorrad mit Beiwagen“ angepaßt sind.

Bei der Erzeugung fallen Differential, Antriebswellen und Gelenke weg, die Herstellung der Karosserie geht erstmals von gepreßten und getriebenen Teilen ab und findet in unserem Autoroller eine billige Herstellungsart, die wesentlich ausschlaggebend zur Preisgestaltung wurde. Die Reparaturkosten dieses Fahrzeuges lassen sich durch Verwendung moderner Konstruktionselemente auf ein erträgliches Maß senken.

Die nachstehend angeführten Vergleichs-Tabellen über Km-Kostenberechnung der einzelnen Fahrzeuge begründen die obigen Ausführungen:

Felber-Autoroller 400 ccm:

Jahresleistung in Kilometer	10.000	15.000	20.000
Amortisation und Verzinsung 25% . . .	5.250.—	5.250.—	5.250.—
Kraftfahrzeugsteuer	96.—	96.—	96.—
Versicherung (Haftpflicht)	215.—	215.—	215.—
Garagierung, Wien, Tarif A	1.080.—	1.080.—	1.080.—
Treibstoff 4,4 Lit./km	1.845.—	2.765.—	3.690.—
Motoren- und Getriebeöl	280.—	392.—	550.—
Bereifung	130.—	260.—	390.—
Wartung und Reparaturen	700.—	1.050.—	1.400.—
Jahreskosten	9.596.—	11.108.—	12.671.—

Kilometerkosten Autoroller	0,96	0,74	0,63
TF mit Beiwagen	0,60	0,64	0,55
350 ccm Maschine mit Beiwagen	1,09	0,85	0,72
500 ccm Maschine mit Beiwagen	1,31	1,02	0,87
4 Rad-Kleinstwagen 200 cm	1,15	0,86	0,71
Fiat Topolino	1,96	1,47	1,22

Fahrttechnisch gesehen ist das Dreiradfahrzeug in seiner symmetrischen Anordnung — 2 Räder vorne, 1 Rad Mitte rückwärts — zweifellos leichter zu fahren wie jedes Beiwagenespann. Die tiefe Schwerpunktage durch die Rollerräder, 4,00×8, gibt dem Fahrzeug beste Straßen- und Kurvenlage.

Der von uns geschaffene „Autoroller“ erhebt somit keinen Anspruch ein kleines Auto zu sein. Er soll in seiner Art ein neuer Fahrzeug-Typ sein zwischen Roller, Beiwagenespann und Auto, ein leistungsfähiges Kleinstfahrzeug für österr. Straßenverhältnisse gebaut, wobei der 400 ccm Motor mit 5 Gängen — 4 vorwärts, 1 rückwärts — als unbedingt ausreichend angesprochen werden kann.

Er soll ein Fahrzeug sein mit einem Höchstmaß von Bequemlichkeit und einem Mindestmaß an finanzieller Belastung.

Und darum Dreirad!

Gebietsvertreter der Fa. FELBER

für die Bezirke Gmunden, Liezen, Wollan

ing. Siegfried Varesch, Hadamar

Had. Ing.